

Schnittzeichnung swing
1-flg. vor der Wand laufend
1 Schiene (Wandmontage)

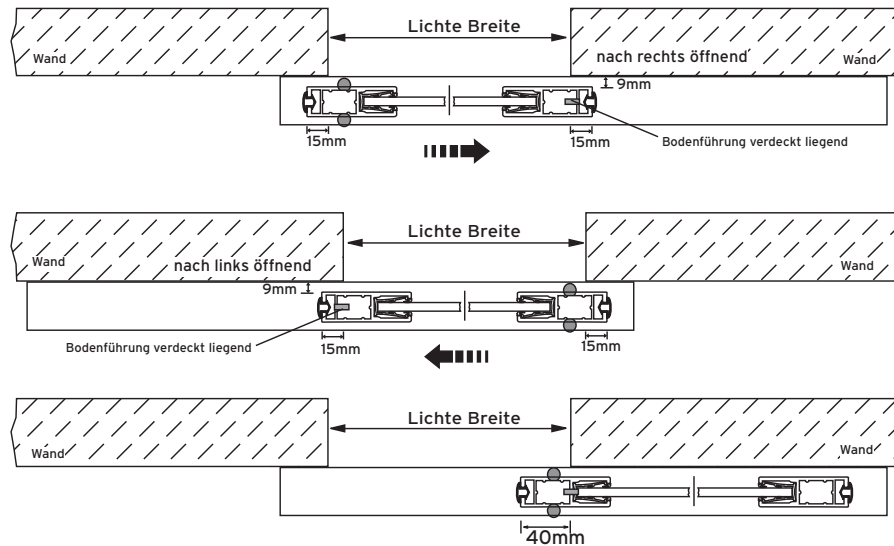

Flügelberechnung:
Lichte Breite + 30 mm = Rahmenaußenmaß Breite
Lichte Höhe + 5 mm = Rahmenaußenmaß Höhe

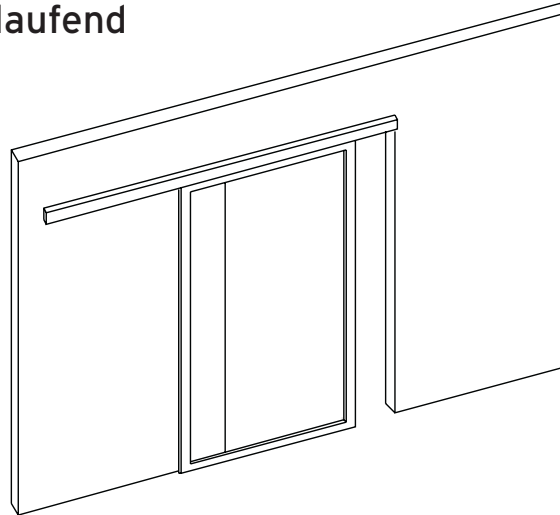
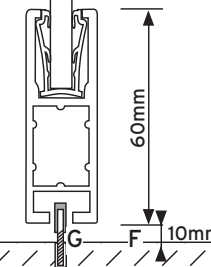
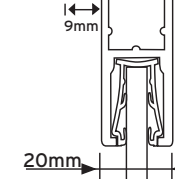
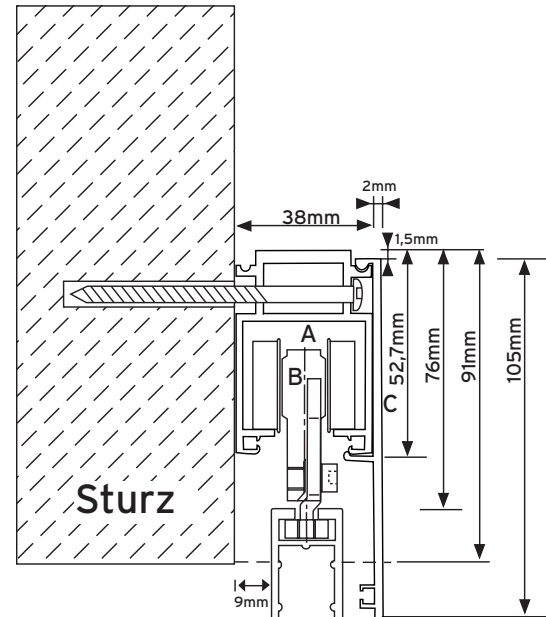

Swing Schiebetüren
Profile + Abmessungen

- A = Führungsschiene
- B = Laufwagen
- C = Abdeckprofil
- D = Rahmenprofil
- E = Füllung
- F = Bodenabstand
- G = Bodenführung (unsichtbar unter der Tür)

**Schnittzeichnung swing
1-flg. in der Wand laufend**
1 Schiene (Deckenmontage)

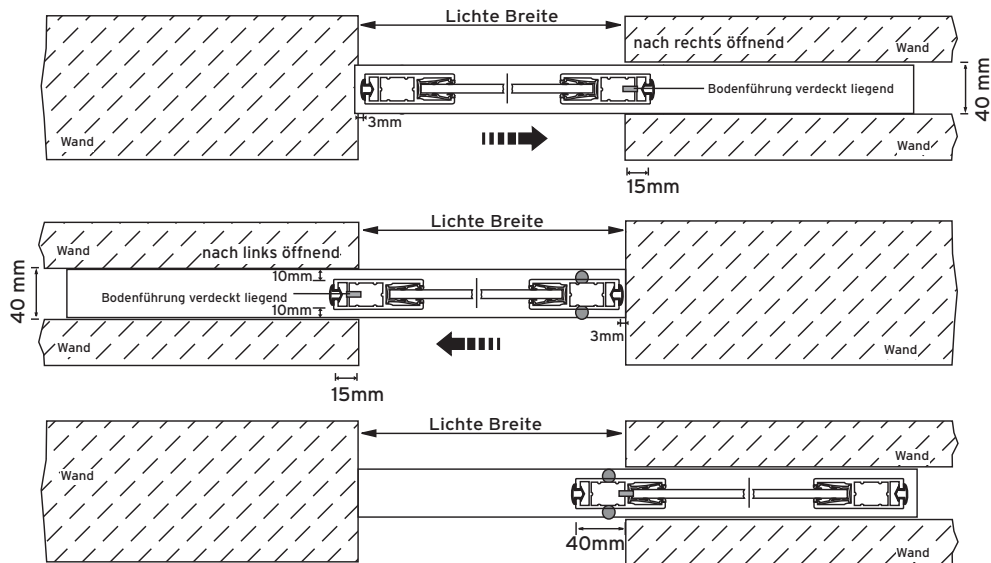
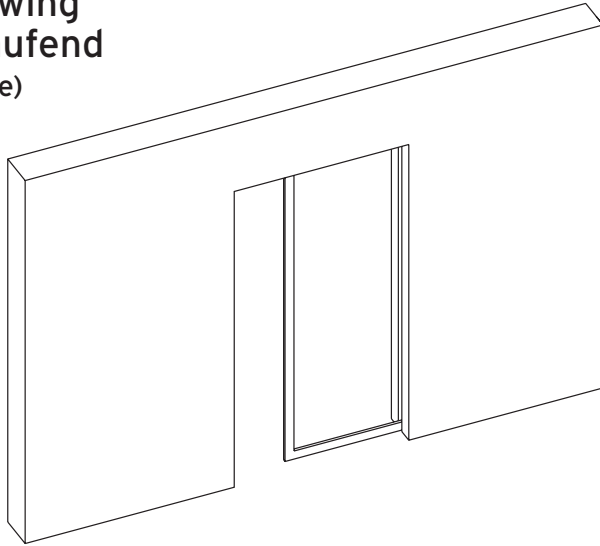

Flügelberechnung:
 Lichte Breite + 15 mm = Rahmenaußenmaß Breite
 Lichte Höhe - 86 mm = Rahmenaußenmaß Höhe

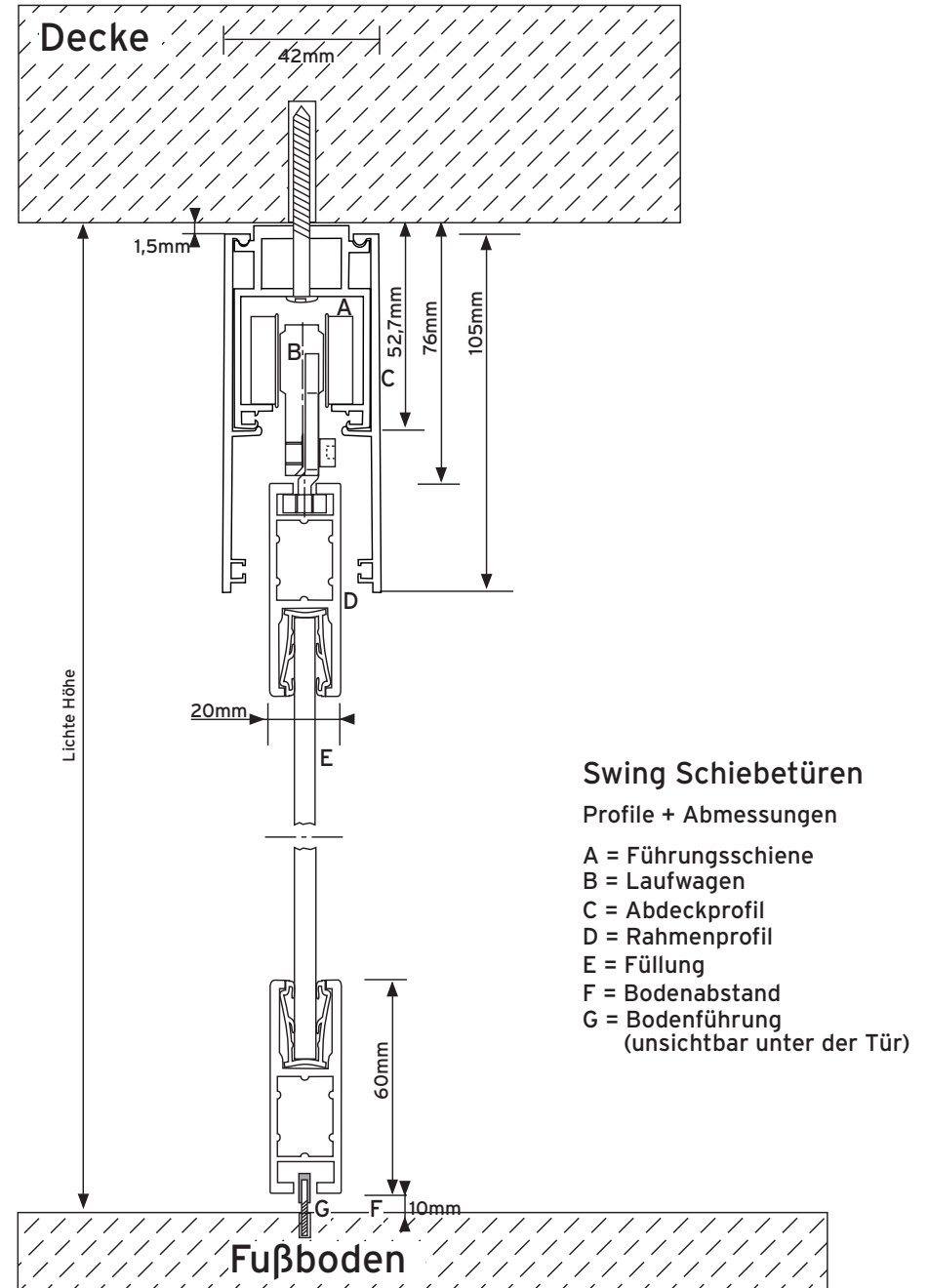

- Swing Schiebetüren**
 Profile + Abmessungen
- A = Führungsschiene
 - B = Laufwagen
 - C = Abdeckprofil
 - D = Rahmenprofil
 - E = Füllung
 - F = Bodenabstand
 - G = Bodenführung
(unsichtbar unter der Tür)

Schnittzeichnung swing 1-flg. unter der Decke laufend

1 Schiene (Deckenmontage)

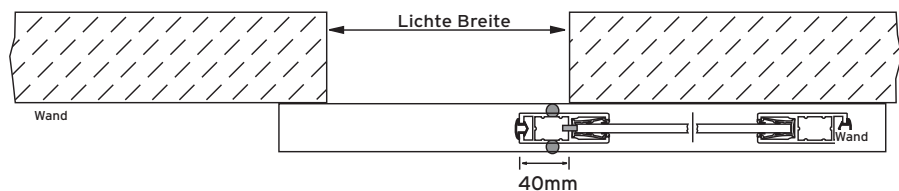
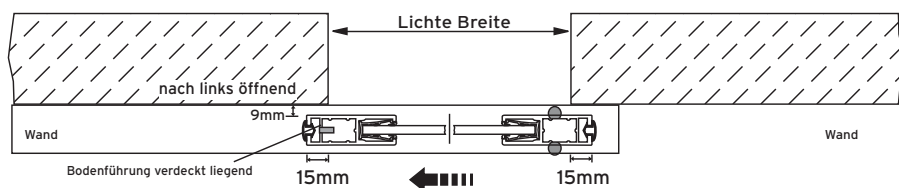
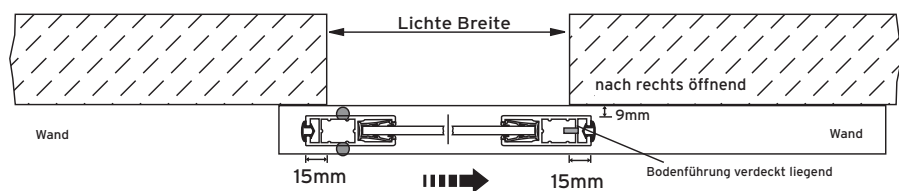
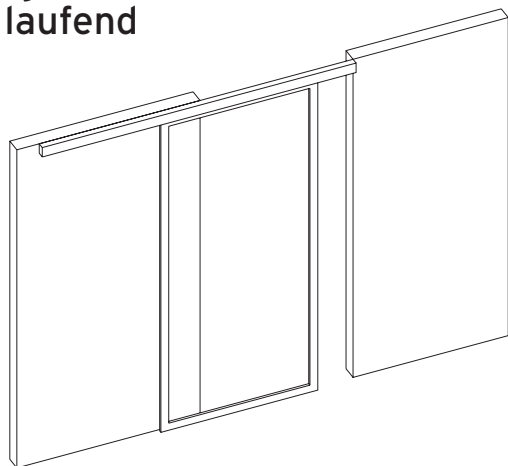

Flügelberechnung:
 Lichte Breite + 30 mm = Rahmenaußenmaß Breite
 Lichte Höhe - 86 mm = Rahmenaußenmaß Höhe

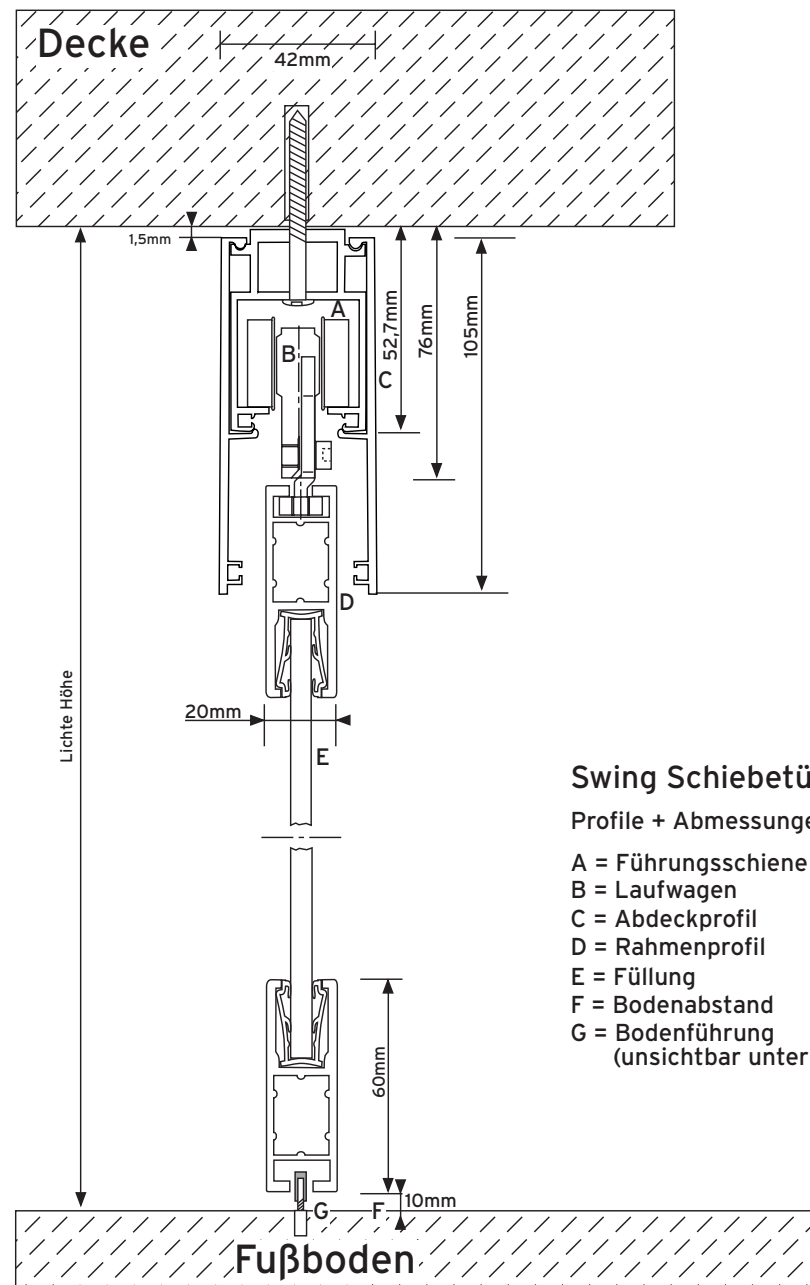

Swing Schiebetüren

Profile + Abmessungen

- A = Führungsschiene
- B = Laufwagen
- C = Abdeckprofil
- D = Rahmenprofil
- E = Füllung
- F = Bodenabstand
- G = Bodenführung (unsichtbar unter der Tür)

Schnittzeichnung swing
 2-flg. zwischen den Wänden laufend
 2 Schienen (Deckenmontage)

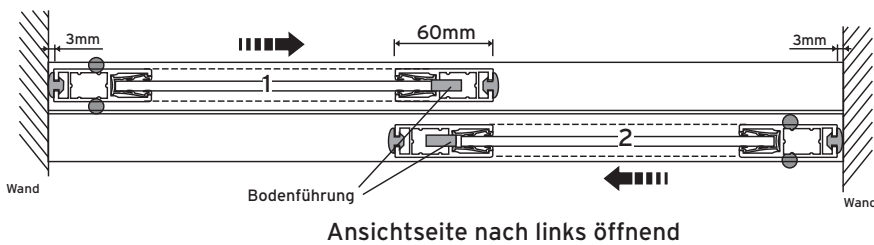
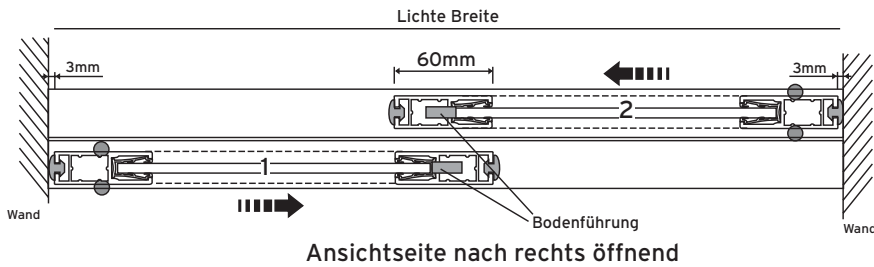
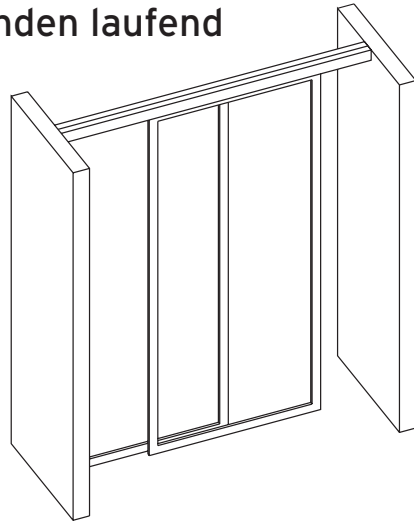

Flügelberechnung:
 Lichte Breite + 54 mm : 2 = Rahmenaußenmaß Breite
 Lichte Höhe - 86 mm = Rahmenaußenmaß Höhe

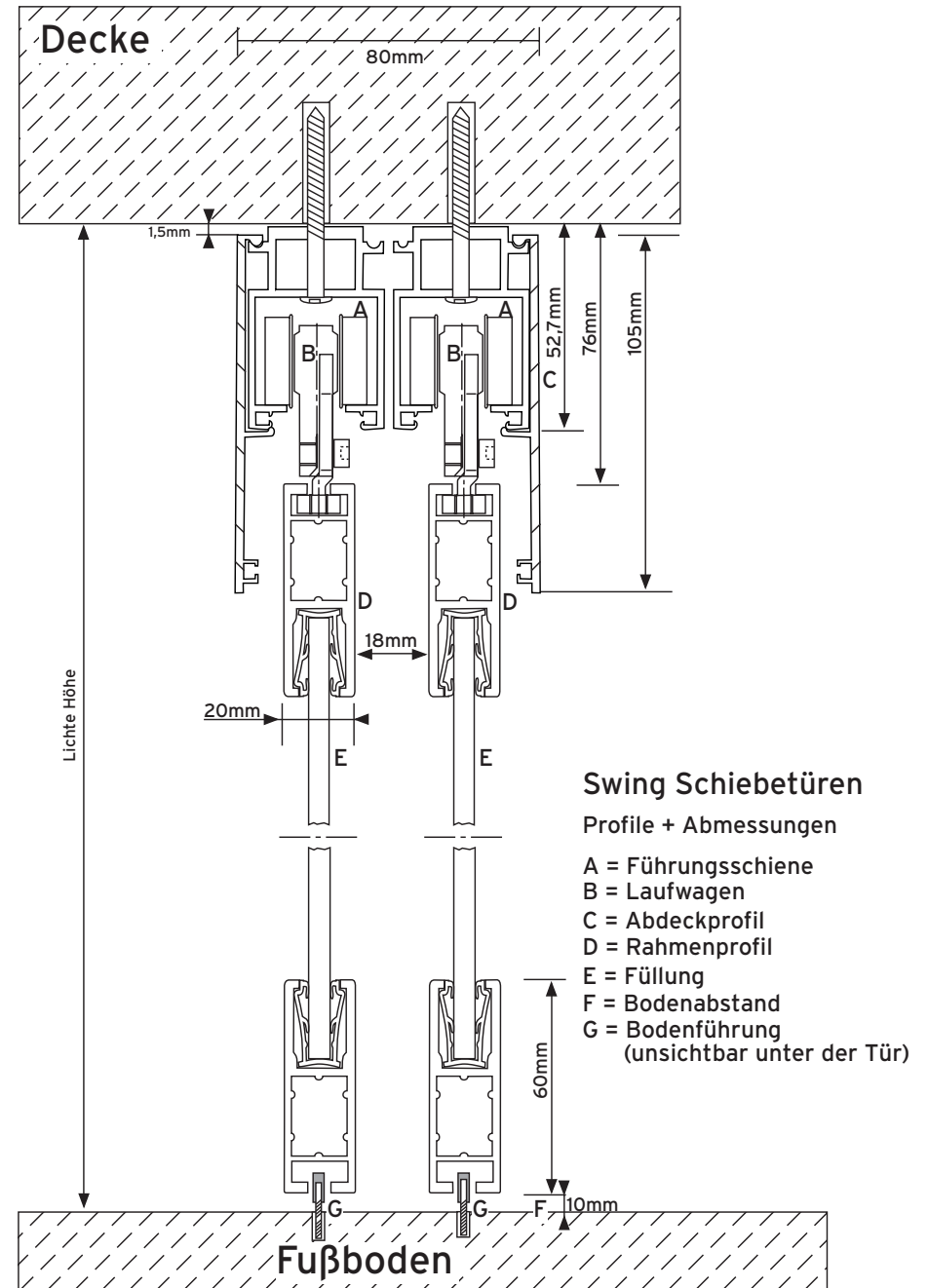

Schnittzeichnung swing
2-flg. unter der Decke laufend
1 Schiene (Deckenmontage)

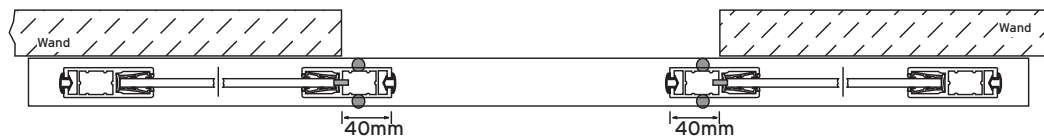
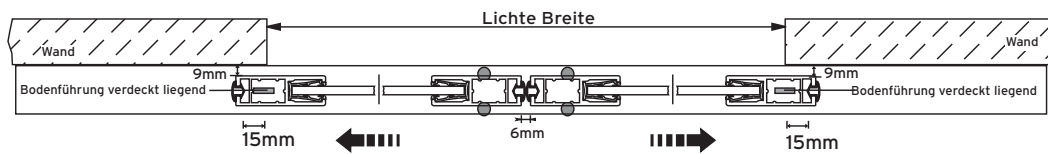
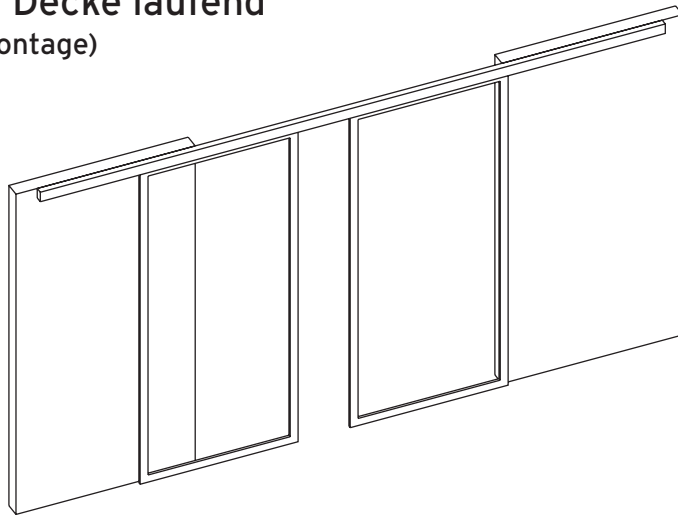

Flügelberechnung:
Lichte Breite + 24 mm : 2 = Rahmenaußenmaß Breite
Lichte Höhe - 86 mm = Rahmenaußenmaß Höhe

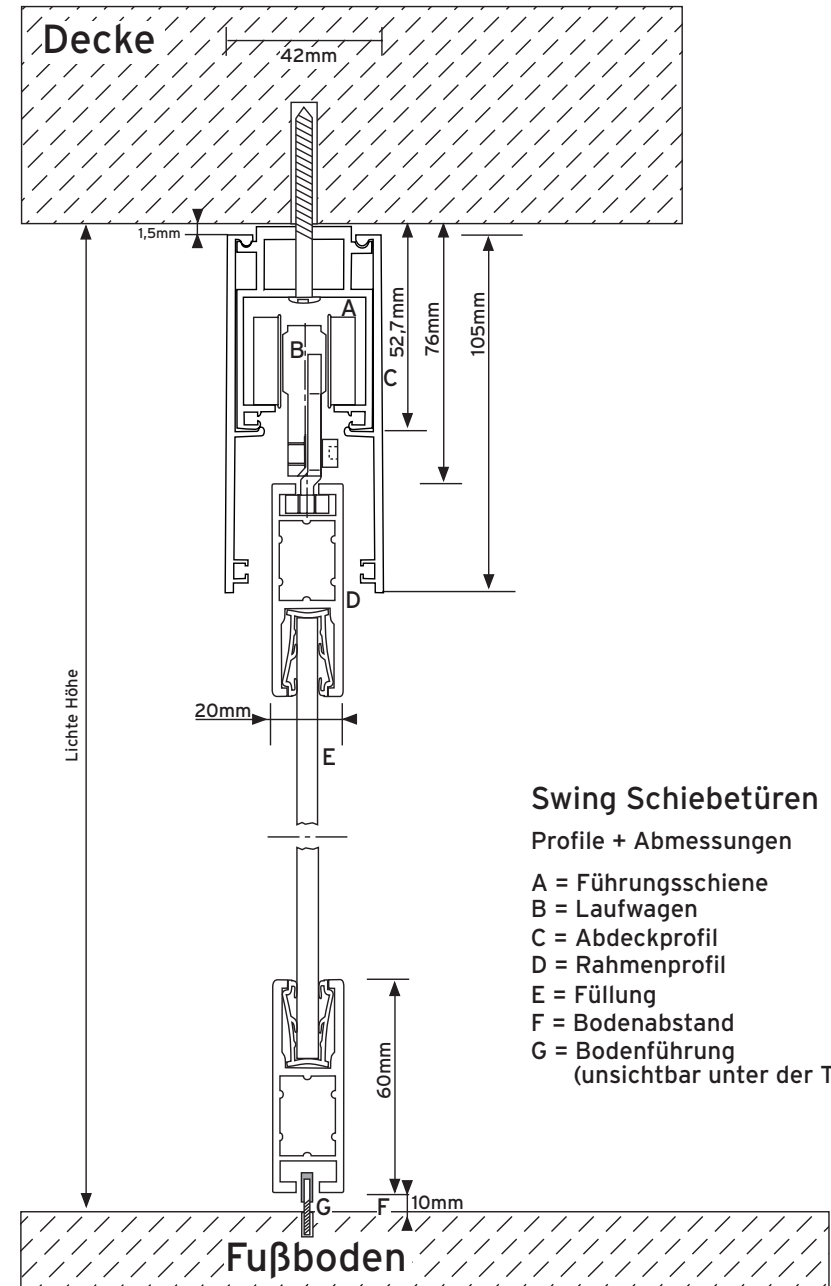

Swing Schiebetüren

Profile + Abmessungen

- A = Führungsschiene
- B = Laufwagen
- C = Abdeckprofil
- D = Rahmenprofil
- E = Füllung
- F = Bodenabstand
- G = Bodenführung (unsichtbar unter der Tür)

Schnittzeichnung swing 2-flg. vor der Wand laufend

1 Schiene (Wandmontage)

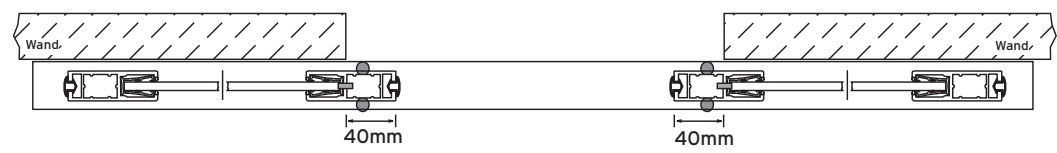
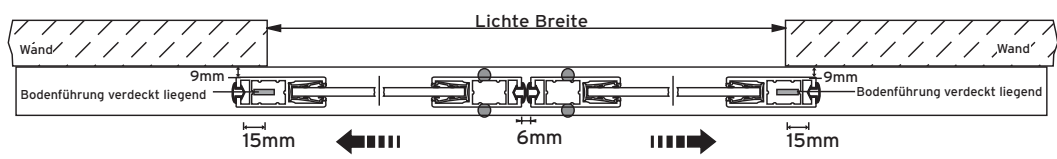
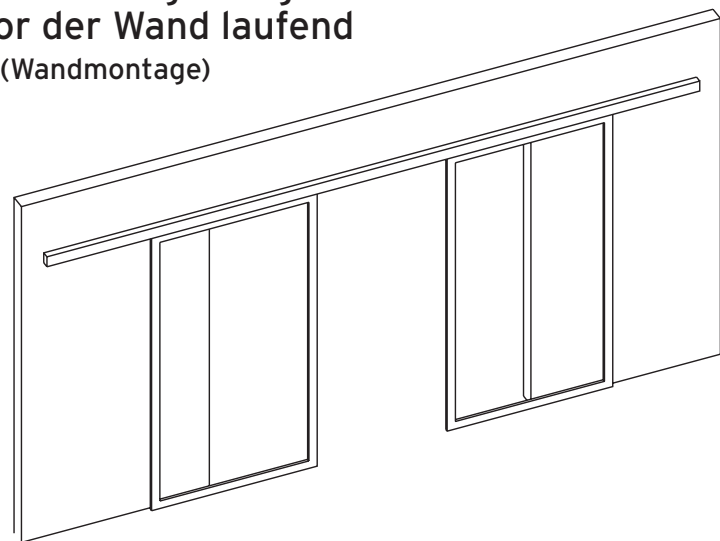

Flügelberechnung:
 Lichte Breite + 24 mm : 2 = Rahmenaußenmaß Breite
 Lichte Höhe + 5 mm = Rahmenaußenmaß Höhe

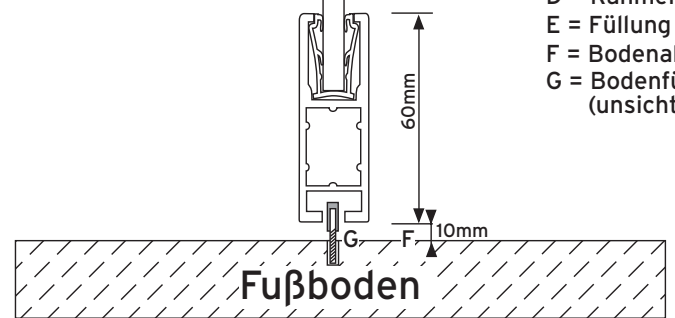
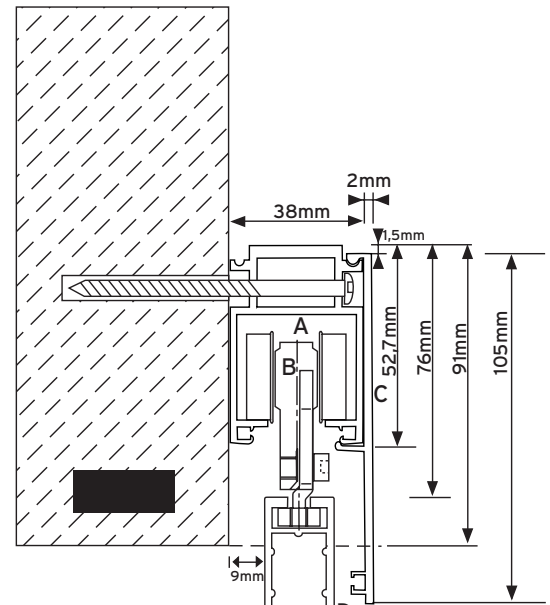

Swing Schiebetüren

Profile + Abmessungen

- A = Führungsschiene
- B = Laufwagen
- C = Abdeckprofil
- D = Rahmenprofil
- E = Füllung
- F = Bodenabstand
- G = Bodenführung (unsichtbar unter der Tür)

**Schnittzeichnung swing
2-flg. in der Wand laufend
1 Schiene (Deckenmontage)**

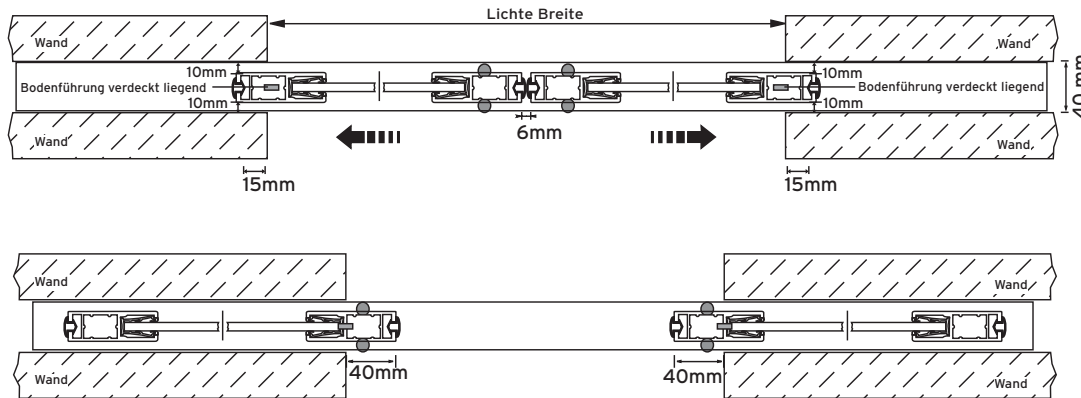
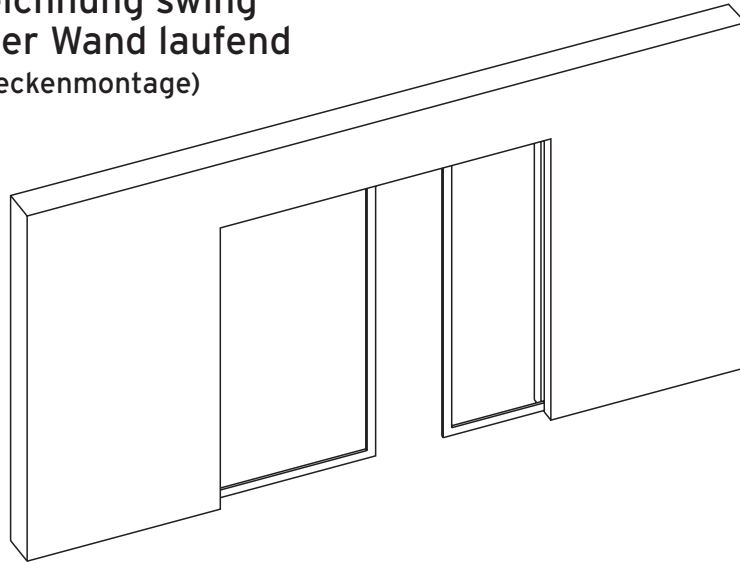

Flügelberechnung:
 $\text{Lichte Breite} + 24 \text{ mm} : 2 = \text{Rahmenaußenmaß Breite}$
 $\text{Lichte Höhe} - 86 \text{ mm} = \text{Rahmenaußenmaß Höhe}$

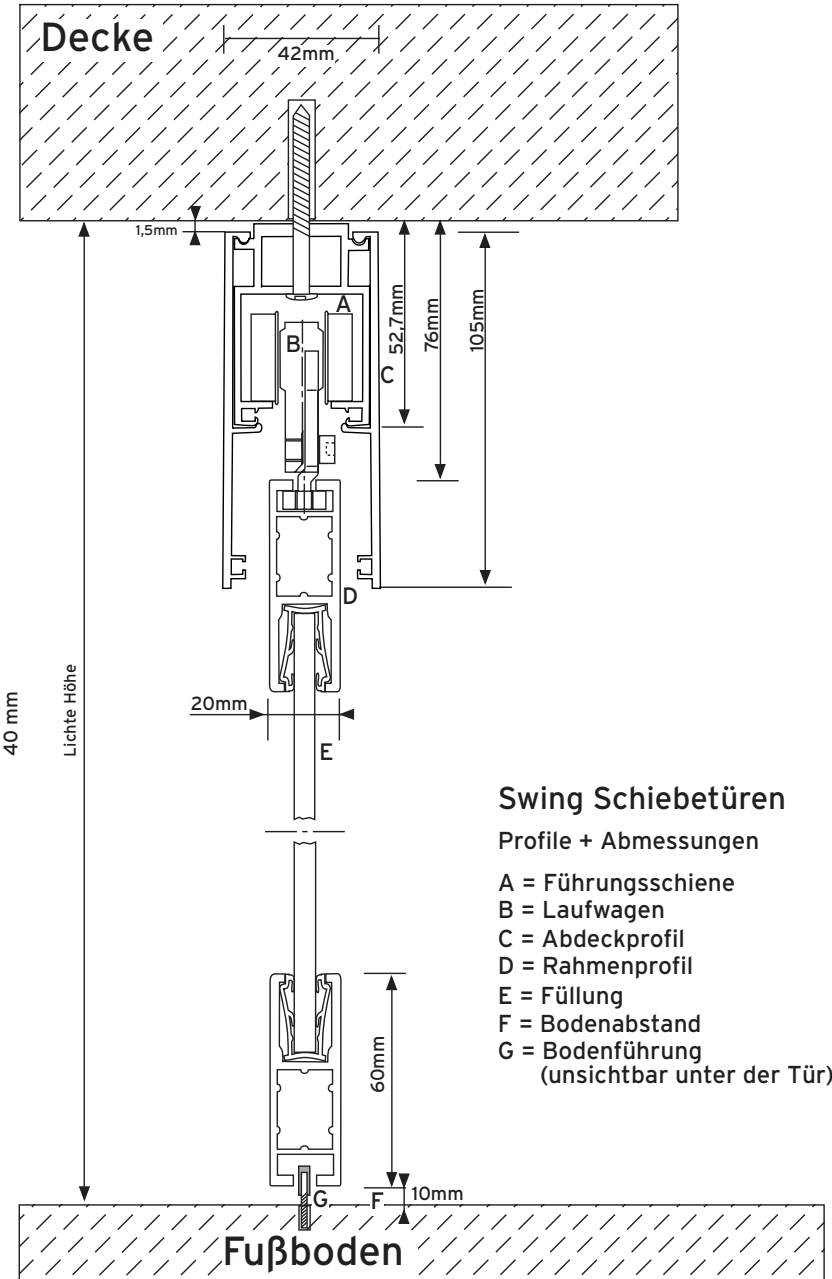

Swing Schiebetüren

Profile + Abmessungen

- A = Führungsschiene
- B = Laufwagen
- C = Abdeckprofil
- D = Rahmenprofil
- E = Füllung
- F = Bodenabstand
- G = Bodenführung
(unsichtbar unter der Tür)

**Schnittzeichnung swing
3-flg. unter der Decke laufend
2 Schienen (Deckenmontage)**

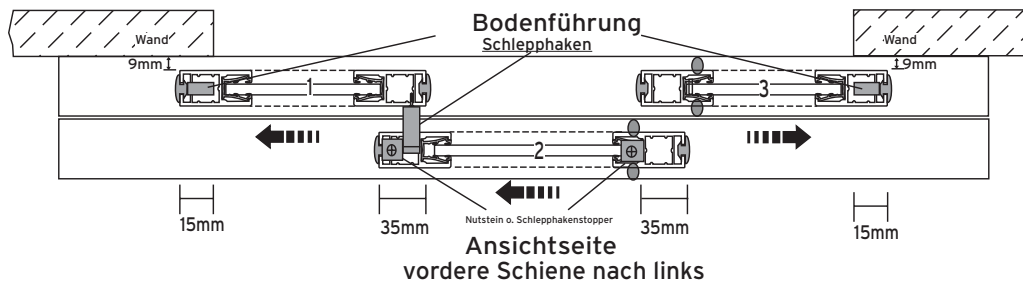
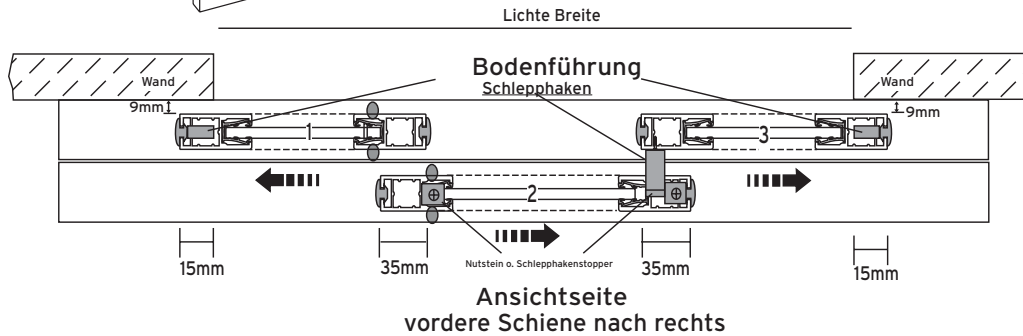
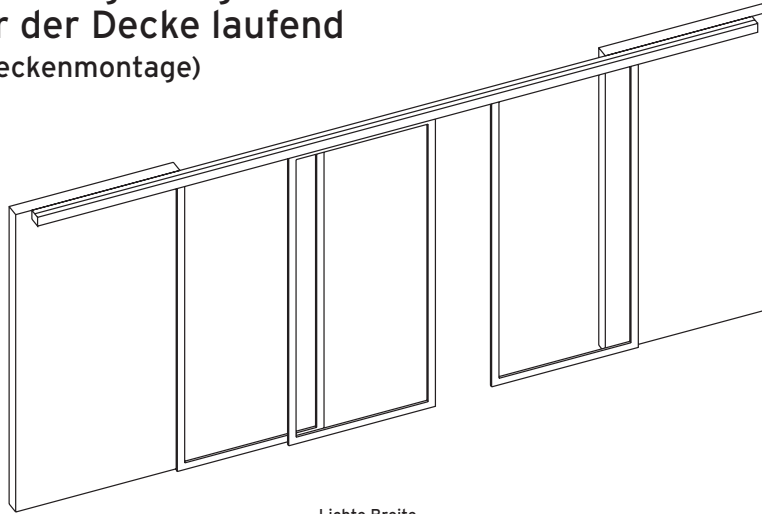

Flügelberechnung:
Lichte Breite + 100 mm : 3 = Rahmenaußenmaß Breite
Lichte Höhe - 86 mm = Rahmenaußenmaß Höhe

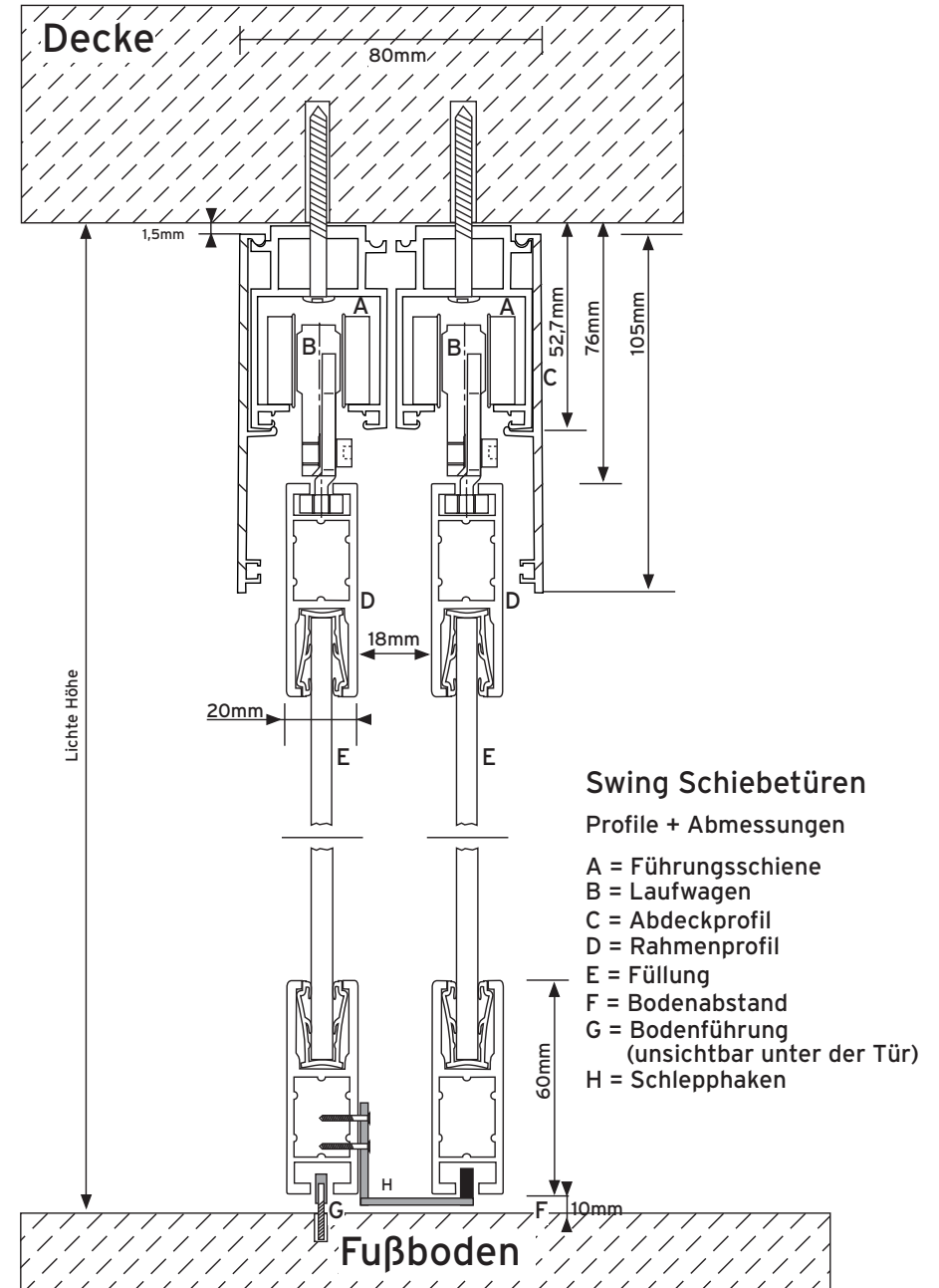

Schnittzeichnung swing
3-flg. zwischen den Wänden laufend
 2 Schienen (Deckenmontage)

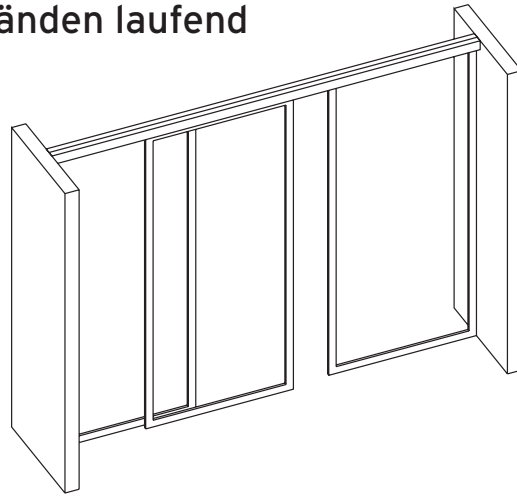

Lichte Breite

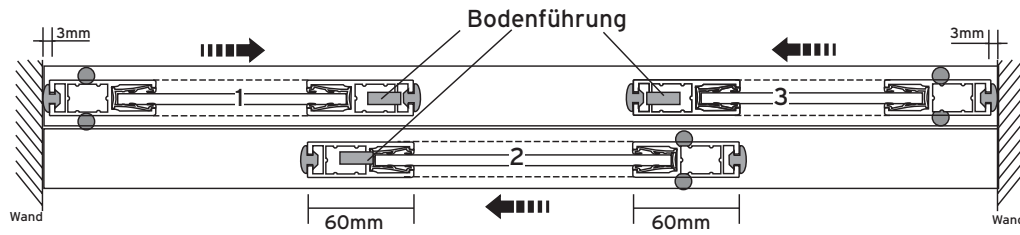

Ansichtseite
vordere Schiene nach links

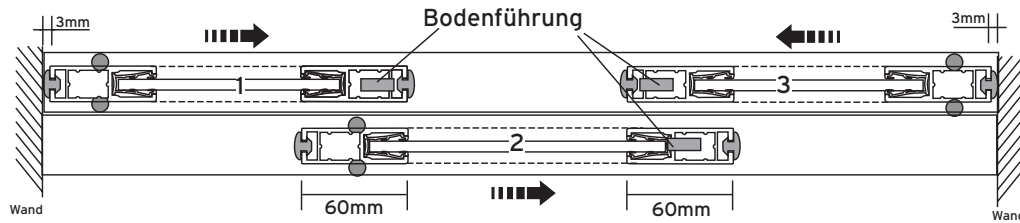

Ansichtseite
vordere Schiene nach rechts

Flügelberechnung:
 Lichte Breite + 114 mm : 3 = Rahmenaußenmaß Breite
 Lichte Höhe - 86mm = Rahmenaußenmaß Höhe

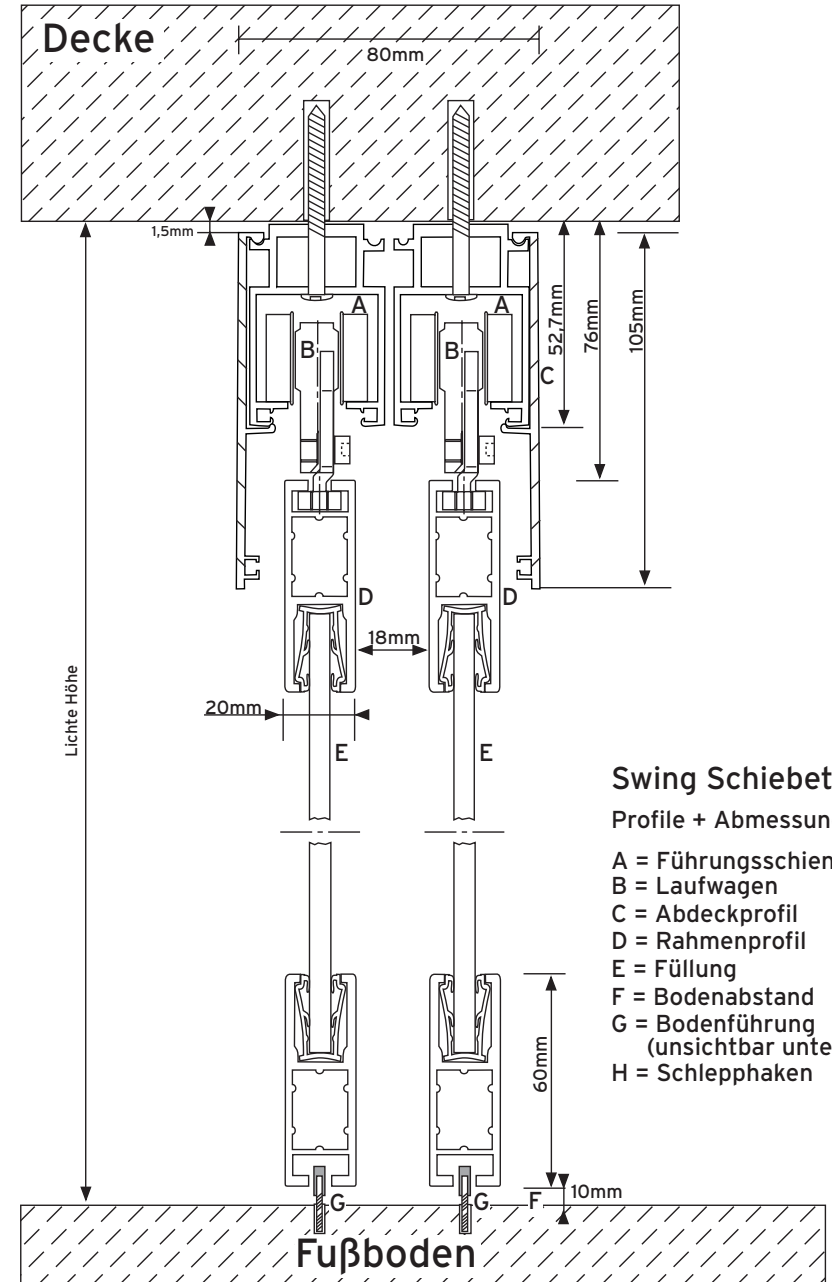

Swing Schiebetüren
 Profile + Abmessungen

- A = Führungsschiene
- B = Laufwagen
- C = Abdeckprofil
- D = Rahmenprofil
- E = Füllung
- F = Bodenabstand
- G = Bodenführung (unsichtbar unter der Tür)
- H = Schlepphaken

Schnittzeichnung swing
3-flg. zwischen den Wänden laufend
 3 Schienen (Deckenmontage)

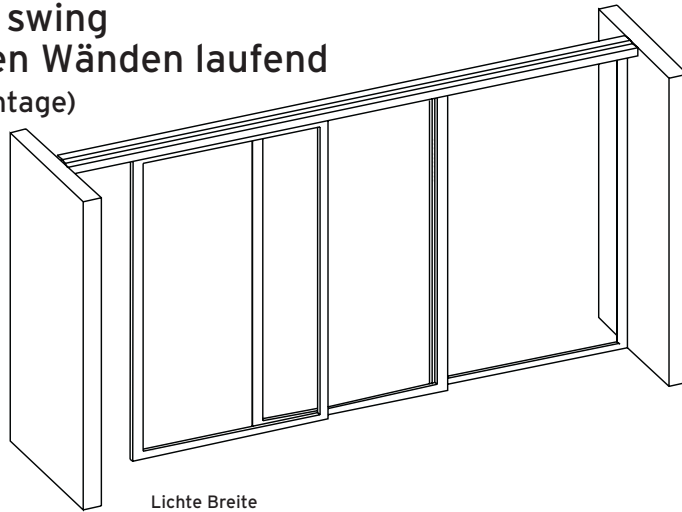

Lichte Breite

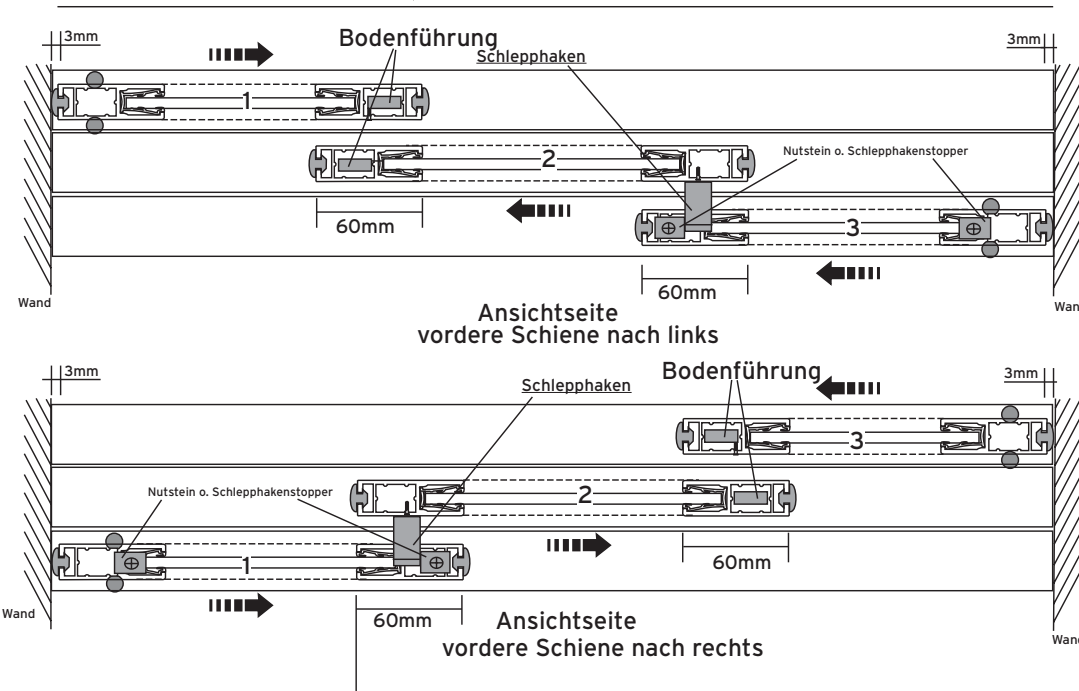

Flügelberechnung:
 Lichte Breite + 114 mm : 3 = Rahmenaußenmaß Breite
 Lichte Höhe - 86 mm = Rahmenaußenmaß Höhe

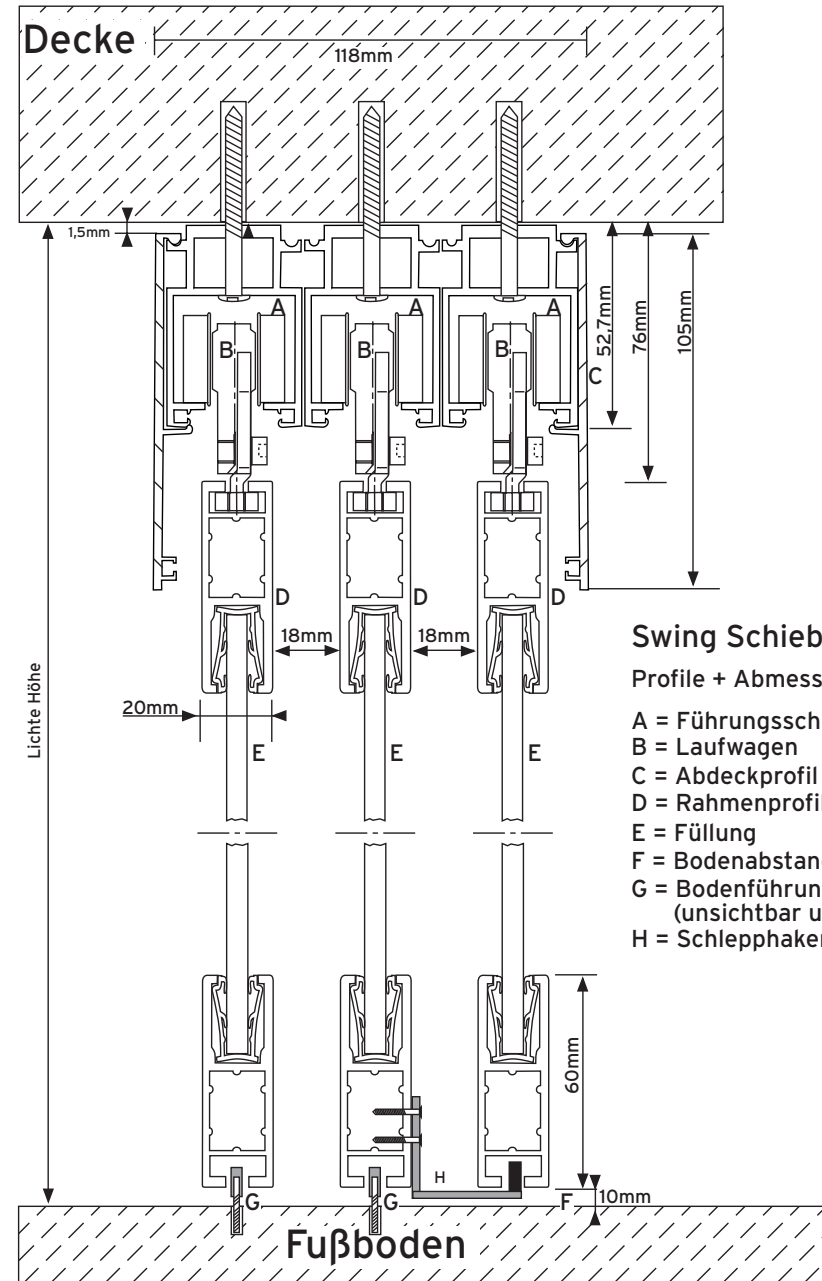

Swing Schiebetüren

Profile + Abmessungen

- A = Führungsschiene
- B = Laufwagen
- C = Abdeckprofil
- D = Rahmenprofil
- E = Füllung
- F = Bodenabstand
- G = Bodenführung (unsichtbar unter der Tür)
- H = Schlepphaken

Schnittzeichnung swing
4-flg. unter der Decke laufend
 2 Schienen (Deckenmontage)

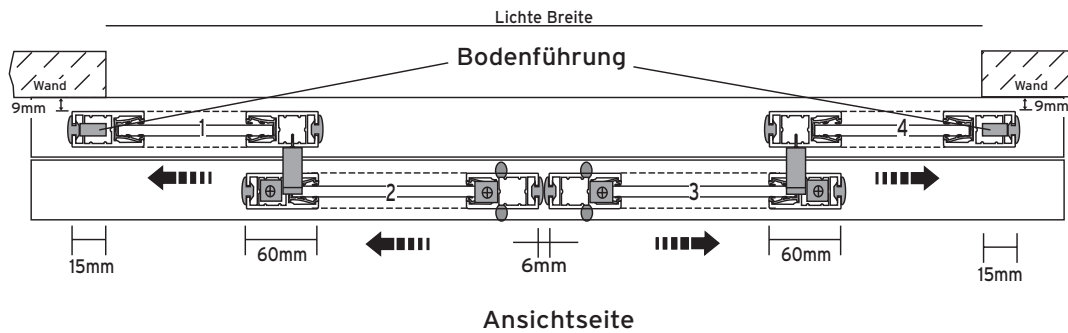
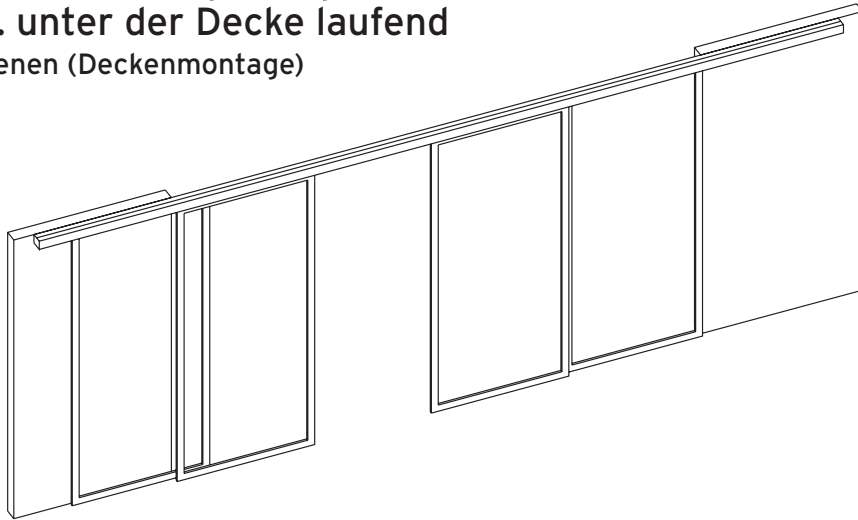

Flügelberechnung:
 Lichte Breite + 144 mm : 4 = Rahmenaußenmaß Breite
 Lichte Höhe - 86 mm = Rahmenaußenmaß Höhe

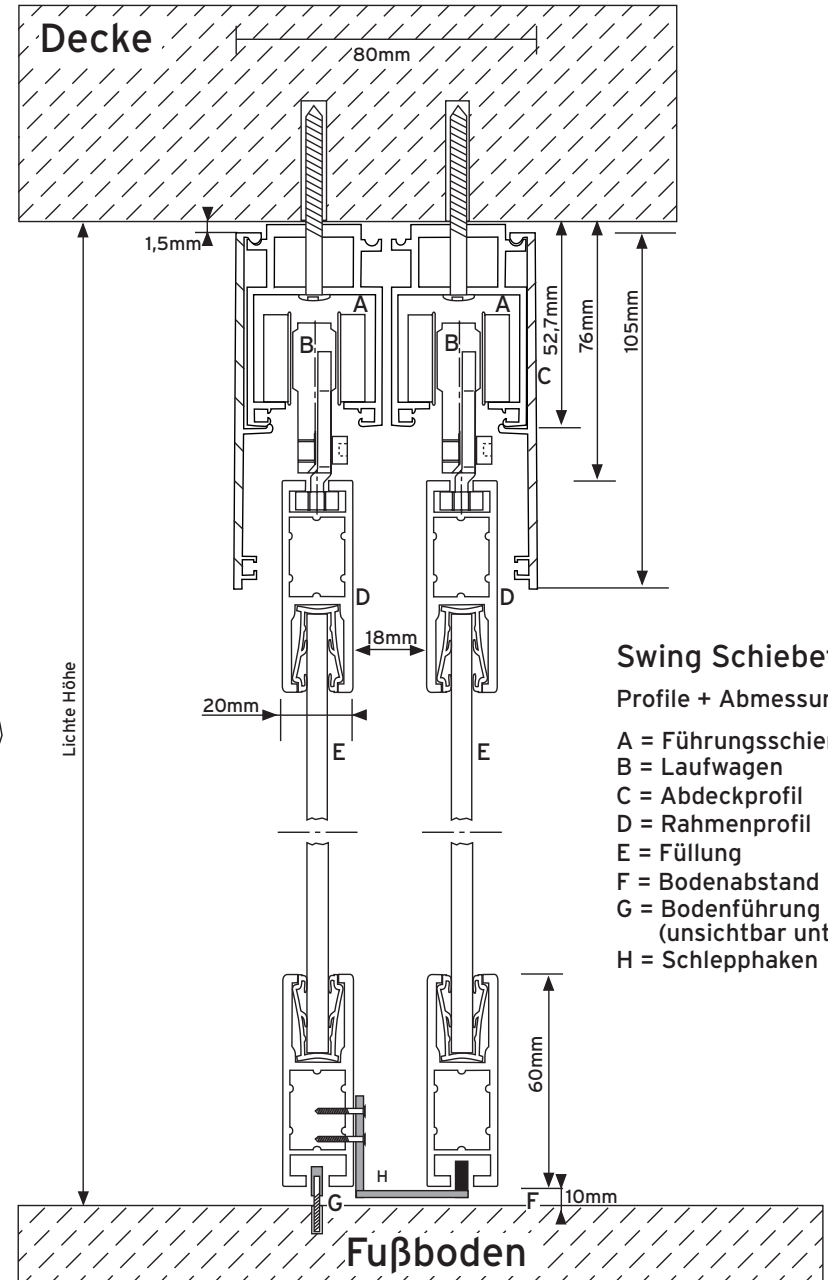

- Swing Schiebetüren**
 Profile + Abmessungen
- A = Führungsschiene
 - B = Laufwagen
 - C = Abdeckprofil
 - D = Rahmenprofil
 - E = Füllung
 - F = Bodenabstand
 - G = Bodenführung (unsichtbar unter der Tür)
 - H = Schlephaken

Schnittzeichnung swing 4-flg. zwischen den Wänden laufend

2 Schienen (Deckenmontage)

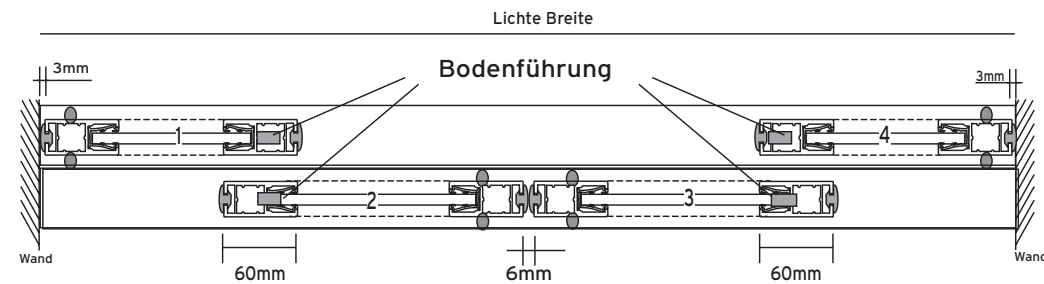

Flügelberechnung:
 $\text{Lichte Breite} + 108 \text{ mm} : 4 = \text{Rahmenseitenmaß Breite}$
 $\text{Lichte Höhe} - 86 \text{ mm} = \text{Rahmenseitenmaß Höhe}$

